

中华人民共和国国家标准

机床夹具零件及部件  
外 拨 顶 尖

GB/T 12880—91

The parts and units of jigs and fixtures  
Outside draft centre

1 主题内容

本标准规定了莫氏圆锥为2~6号的外拨顶尖。

2 引用标准

GB 1298 碳素工具钢技术条件

GB 1443 工具柄自锁圆锥的尺寸和公差

GB/T 2259 机床夹具零件及部件技术要求

3 尺寸

尺寸如下图及表所示。

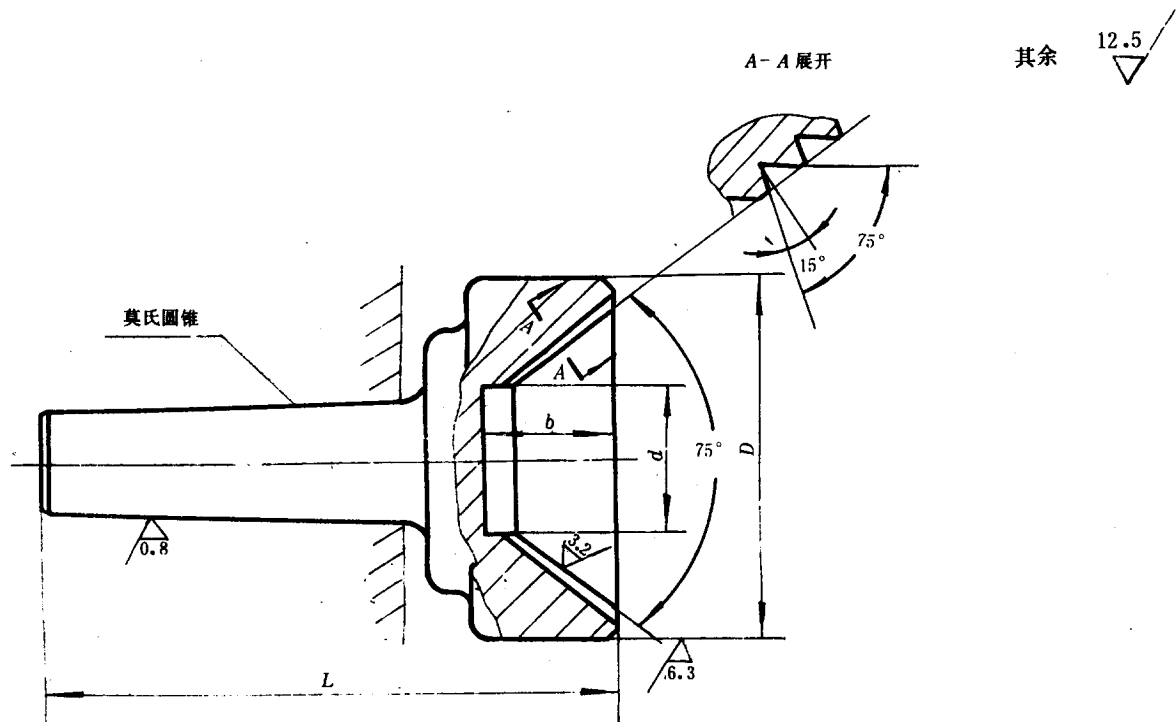

规格	莫氏圆锥				
	2	3	4	5	6
<i>D</i>	34	64	100	110	140
<i>d</i>	8	12	40		70
<i>L</i>	86	120	160	190	250
<i>b</i>	16	30	36	39	42

#### 4 技术条件

- 4.1 材料:T 8 按 GB 1298 的规定。
- 4.2 热处理:HRC 55~60,锥柄部 HRC 40~45。
- 4.3 其他技术条件按 GB/T 2259 的规定。

#### 5 标记

##### 5.1 标记示例:

莫氏圆锥 4 号的外拨顶尖:

顶尖 4 GB/T 12880

##### 附加说明:

本标准由中华人民共和国机械电子工业部机械标准化研究所提出。

本标准由机械电子工业部机械标准化研究所归口。

本标准由机械电子工业部机械标准化研究所负责起草。

本标准参加起草单位:北京第二机床厂、北京内燃机厂、沈阳第一机床厂、沈阳气体压缩机厂、武汉重型机床厂。

本标准自实施之日原部标准 JB 3389—83《外拨顶尖 尺寸》作废。